



TAKEUCHI

TB257FR



Equipamento de valor acrescentado da Huppenkothen

Existe equipamento extra que todos querem.

Por isso, a Huppenkothen oferece tudo de série. Isto faz com que a tua escavadora seja mais potente, mais rápida e mais cómoda.

Simplemente mais valor acrescentado.

HIDRÁULICA

4 circuitos hidráulicos, 3 deles com controlo proporcional

Caudal ajustável no display

1º circuito hidráulico: 3 memórias e função High Flow
2º/4º circuito hidráulico: 1 memória

1º circuito hidráulico, com controlo proporcional - máx. 105 l / min

2º circuito hidráulico, com controlo proporcional - máx. 44,7 l / min

3º circuito hidráulico, para engate hidráulico HUPPPlate H

4º circuito hidráulico, com controlo proporcional - máx. 44,7 l / min

Detend Mode - funcionamento contínuo do 1º circuito hidráulico

Auto-Tank - retorno automático ao depósito quando utilizado o martelo

Libertação automática da pressão nos circuitos hidráulicos ao acionar o engate rápido

Potente bomba dupla de pistões axiais

Respiro no depósito hidráulico

Válvula pilotada de retenção de carga no cilindro do braço e do balancil



Exclusivo equipamento extra



Potência



Cabine espaçosa e confortável



Força regulável

CABINE COM EQUIPAMENTO CONFORTO

Cabine de conforto

ROPS / FOPS (Nível II)

Ar condicionado com temperatura controlada Klimatronic

com sistema de quatro saídas de ar

Aquecimento e rádio

Assento com amortecimento mecânica e encosto de cabeça

HFM (HUPPIFleetManagement) - sistema telemático com 2 anos de duração - extensível mediante renovação

Modo ECO e montanha para aumentar a rentabilidade - boa regulação do motor em altitudes

Autoralentim - otimização de consumo

EQUIPAMENTO TÉCNICO E DE SEGURANÇA

Duplo filtro de ar - proteção adicional para o motor

Mola de freio de lâminas de estacionamento

Mola de freio de lâminas de rotação

Bomba eléctrica de reabastecimento

Acumulador de pressão para libertar a pressão nos circuitos auxiliares e descida de emergência do braço

Compartmento de armazenamento com ferramentas

Aviso de sobrecarga acústico (EN474-5)

Faróis LED 1 x braço, 2 x cabine pela frente, 2 x cabine por de trás

Tomadas no teto para o pirilampo rotativo

Tomada de carga USB

Equipamento e serviços adicionais opcionais

HUPPLub

O sistema de lubrificação central da Huppenkothen para que tudo funcione nas perfeições.

/

HUPPTronic

Sistemas modulares de assistências: Suporte digital para o operador da escavadora - económico, cómodo e intuitivo de usar.

/

HUPPIWarranty

Pacote amplo de garantia Premium com proteção total.

/

HUPPIFleetManagement

Não perderá as suas máquinas de vista graças a gestão de frota. Os 2 primeiros anos incluídos no preço de compra.



A mini escavadora Takeuchi **TB257FR** está especialmente desenhada para trabalhar sem restrições nas obras mais estreitas.

O deslocamento lateral do braço, patenteado pela Takeuchi, faz que esta escavadora de raio zero seja mais compacta e a melhor alternativa à escavadora de traseira curta. Pode ser realizado uma rotação da cabina de 360°, praticamente dentro da largura da via. Com um círculo envolvente de apenas 2.870 mm, a TB257FR pode trabalhar perfeitamente, inclusive em becos estreitos e de difícil acesso.



- » 1º circuito hidráulico auxiliar, com controlo proporcional, com 105 l/min High Flow
- » Ar condicionado, aquecimento e rádio Bluetooth para um bom conforto para o operador
- » Boa iluminação em torno do trabalho graças aos 5 faróis LED



**Durante três horas, dois dias
ou um ano inteiro:**
se a sua obra exigir, podes
comprar e alugar
a sua TB257FR.

www.huppenkothen.com

www.samurai-machinery.com

PRINCIPAIS MEDIDAS

Motor	KUBOTA V2403-CR-TE5B motor gasóleo Commonrail, turbo, 39,0 kW @ 2.200 r.p.m. (ISO14369) Fase V de gases de escape - com DPF y DOC
Dimensões (mm)	5.395 x 2.000 x 2.575
Profundidade de escavação (mm)	3.895
Alcance (mm)	6.215
Raio de rotação de 360° (mm)	1.435

PRINCIPAIS MEDIDAS

Peso operativo* (kg)	6.160
Largura total (mm)	2.000
Altura total (mm)	2.575
Comprimento de transporte (mm)	5.905
Rotação do braço esq./drt. (°)	30 / 16

TREM DE RODAGEM

Tipo de correntes	Borracha , aço
Largura das correntes (mm)	400
Contato com o solo (mm)	1.980
Pressão sobre o solo (kg / cm ²)	0,333
Distância do eixo ao solo (mm)	300
Medidas da pala dozer (mm)	2.000 x 430

PRESTAÇÕES

Velocidade de translação (km / h)	4,8
Velocidade de rotação (r.p.m.)	9,6
Inclinações max. (graos / %)	30 / 58
Força de arranque balde (kN)	36,6
Força de arranque balancil (kN)	23,1

SISTEMA HIDRÁULICO

Bombas hidráulicas	Bomba dupla de pistões axiais + 2 bombas de engrenagens
Pressão (bar)	240 x 240 x 206 x 34
Caudal (l / min)	60,5 x 60,5 x 44,7 x 9,9
Depósito hidráulico (l)	52 (depósito) / 100 (total)
Tipo de motor de rotação	Pistões axiais fixos
Tipo de motor de translação	Pistões axiais variáveis

CIRCUITOS AUXILIARES

1º circuito hidráulico auxiliar martelo (l / min) 3 x caudal ajustável	105,0
2º/4º circuito hidráulico auxiliar Powertilt / pinça (l / min) caudal ajustável	44,7

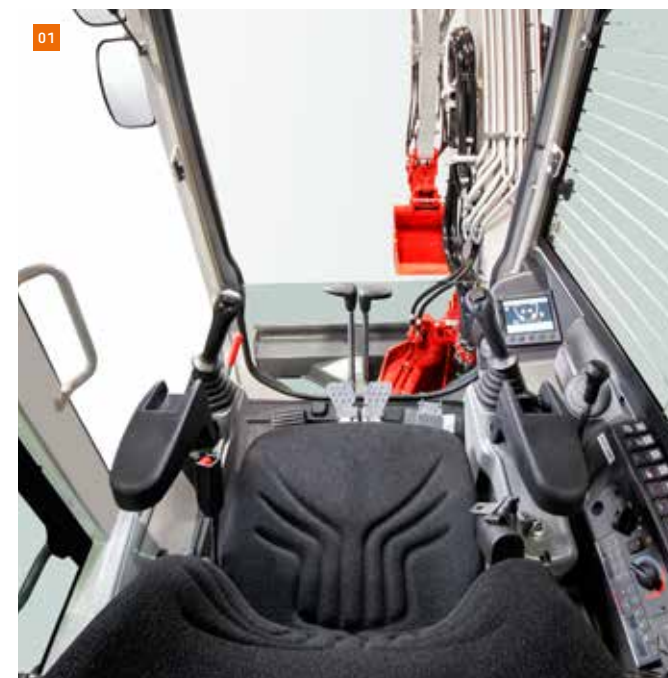

01

01 Assento ergonómico de conforto, com suspensão mecânica e controlos bem posicionados para um trabalho sem fadiga

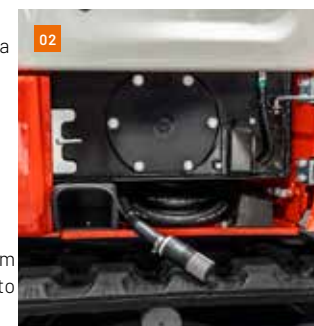

02

02 Compartimento separado no chassi superior para a mangueira de reabastecimento



03

03 Tampa de registo adicional para bom acesso a bomba de reabastecimento e tampa do depósito

04 Sistema de deslocamento lateral do braço, patenteado pela Takeuchi, extremamente robusto



04



07

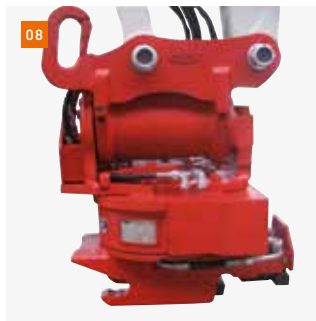

08



09



10

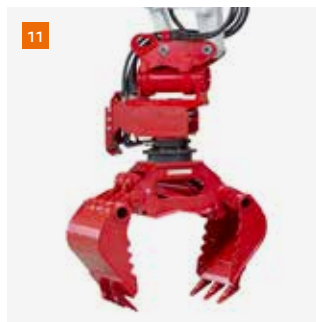

11

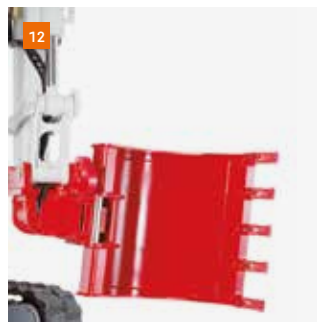

12

- 07 Engate rápido hidráulico HUPPPlate H
- 08 Tilt-Rotator HUPPTilt R com HUPPPlate H
- 09 Balde rotativo 360° HUPPTwist
- 10 Martelo hidráulico HUPPBreak com HUPPQuick
- 11 Pinça universal HUPPGrip com HUPPTilt e sistema de engates rápidos HUPPQuick
- 12 HUPPTilt com HUPPPlate H, balde montado ao contrário
- 13 Implemento giratório HUPPTilt com HUPPPlate H
- 14 Sistema HUPPQuick: Conexões hidráulicas que se conectam automaticamente durante a fase de acoplamento

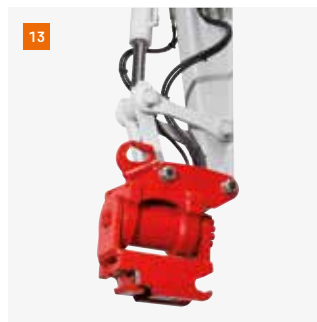

13



14

Capacidades de carga (kg)

Pela frente (pala dozer levantada)

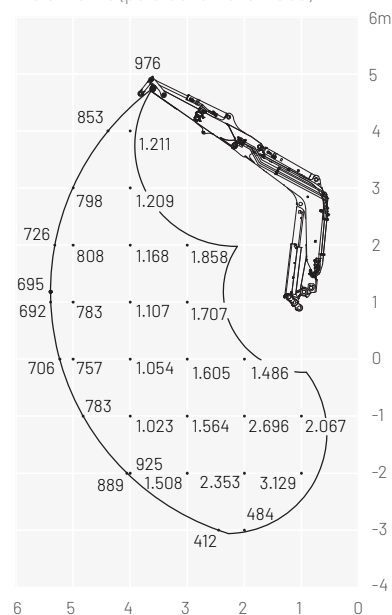

As cargas indicadas nas tabelas não excedem em 87% da capacidade de elevação hidráulica ou em 75% da carga basculante.

Dimensões (mm)

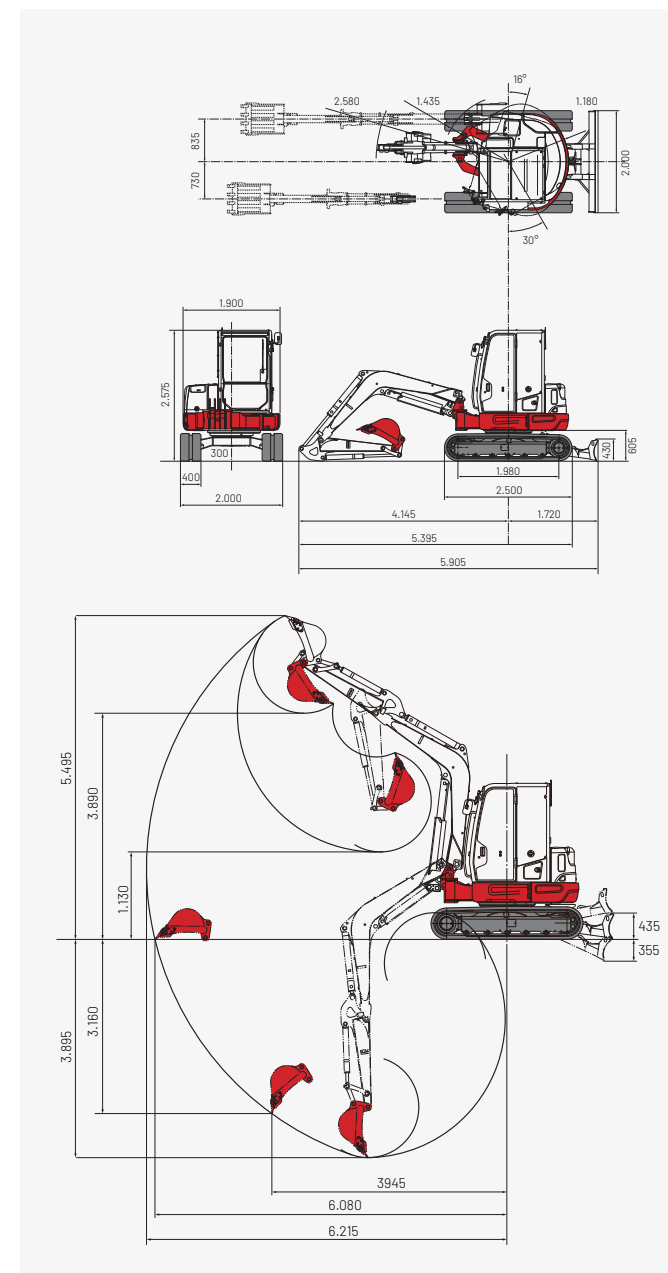

Mais acessórios em
huppenkothen.com

Huppenkothen - o seu trabalho, o seu parceiro, o seu sucesso!

Se queres comprar ou alugar uma máquina de construção, valoriza a qualidade e não queres perder tempo: a Huppenkothen é a sua escolha perfeita. Aqui encontrará tudo o que necessita para as suas obras. Se tiver qualquer pergunta:

Estamos sempre à sua disposição.

41

Delegações

350

Trabalhadores

4.500+

Máquinas

100 %

Serviço

ESPAÑA (ES)

Huppenkothen GmbH

T +34 902 050 032

M +34 606 321 116 Hamid

M +34 682 623 072 Nacho

PORTUGAL (PT)



Avenida Eng. Duarte Pacheco, Amoreiras,
Torre, Piso 3, Sala 7
1070 - 103 Lisboa

Website - www.samurai-machinery.com

Contactos + 351 255 490 420 / info@samurai-machinery.com

A gama completa de
produtos e serviços
da Huppenkothen

