



**TAKEUCHI**

**TB217R**

Escavadora de parte traseira curta (canopy)

O desenho compacto, uma largura inferior a um metro e o mínimo raio de rotação permitem a escavadora de traseira curta **TB217R** trabalhar sem restrições inclusive em espaços mais reduzidos. Ao mesmo tempo impressiona pela sua máxima estabilidade graças ao trem de rodagem variável hidraulicamente. O cilindro de elevação, montado na parte posterior do braço, esta bem protegido, especialmente durante os trabalhos de demolição.



- » 1º circuito hidráulico auxiliar, com controlo proporcional, com 33,6 l/min
- » 3 circuitos hidráulicos, 2 deles com controlo proporcional
- » Largura de via hidraulicamente variável para melhor estabilidade
- » Cilindro de elevação na parte posterior do braço o que proporciona uma boa proteção contra danos.



**Durante três horas, dois dias ou um ano inteiro:** se o seu trabalho exigir, pode **alugar e comprar** a sua TB217R.

[www.huppenkothen.com](http://www.huppenkothen.com)

[www.samurai-machinery.com](http://www.samurai-machinery.com)



# Equipamento de valor acrescentado da Huppenkothen

## Existe equipamento extra que todos querem.

Por isso, a Huppenkothen oferece tudo de série.

Isto faz com que a tua escavadora seja mais potente, mais ráida e mais cómoda.

**Simplemente mais valor acrescentado.**



Exclusivo equipamento extra



Mínimo raio de rotação

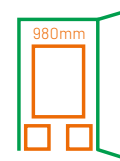

Compacta

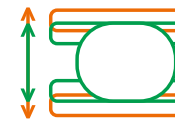

Largura de via variável

## EQUIPAMENTO TÉCNICO E DE SEGURANÇA

Canopy ROPS (ISO12117-2) / OPG (ISO10262 Nível I) / TOPS (ISO12117)

Display LCD de 3.5" com indicador de nível de combustível e temperatura

Assento com amortecimento mecânico

HFM Basic (HUPPIFleetManagement) - sistema telemático com 2 anos de duração, extensível mediante carregamento

Duplo filtro de ar - proteção adicional para o motor

Mola de freio de lâminas de estacionamento

Mola de freio de lâminas de rotação

Acumulador de pressão para libertar a pressão nos circuitos auxiliares e baixar o braço de emergência

Pontos de elevação no teto

Compartimento de armazenamento com ferramentas

Pala dozer ampliável - em função da largura da via

## HIDRÁULICA

3 circuitos hidráulicos, 2 deles com controlo proporcional

1º circuito hidráulico, com controlo proporcional - máx. 33,6 l/min

2º circuito hidráulico, com controlo proporcional - máx. 10,8 l/min

3º circuito hidráulico, para engate hidráulico HUPPPlate H

Largura de via hidraulicamente variável - para melhor estabilidade

Válvula de comutação mecânica - retorno sem pressão ao usar o martelo

Amortecimento final no cilindro de elevação e rotação do braço



Serviços adicionais opcionais

## HUPPIWarranty

Pacote ampliado de garantia Premium com proteção total.

## HUPPIFleetManagement

Não perderá as suas máquinas de vista graças a gestão de frota. Os 2 primeiros anos incluídos no preço de compra.

MEDIDAS PRINCIPAIS	
Peso operativo* (kg)	1.770
Largura total (mm)	980 / 1.300**
Altura total (mm)	2.345
Longitude de transporte - pala dozer atrás (mm)	3.970
Profundidade de escavação (mm)	2.390
Alcance (mm)	4.000
Longitude de balancil (mm)	1.130
Raio de rotação traseiro (mm)	730
Tipo de correntes	Borracha
Largura das correntes (mm)	230
Contacto com o solo (mm)	1.205
Pressão sobre o solo (kg/cm <sup>2</sup> )	0,26
Distância do eixo ao solo (mm)	205
Medidas da pala dozer (mm)	980 (1.300**) x 310

MOTOR	
Tipo	Yanmar 3TNV70 motor de gasóleo de 3 cilindros Fase V de gases de escape
Potência nominal ISO14396 (kW)	11,5 kW @ 2.400 r.p.m.
Cilindrada (cm <sup>3</sup> )	854
Depósito de combustível (l)	22

PRESTAÇÕES	
Velocidade de translação (km/h)	2,2 (1º vel.) / 4,2 (2º vel.)
Velocidade de rotação (r.p.m.)	9,2
Inclinações máx. (graus / %)	15 / 27
Rotação do braço Esq./Dirt. (°)	70 / 50
Força de arranque balde (kN)	14
Força de arranque balancil (kN)	8,2
Força de arranque braço (kN)	7,7

SISTEMA HIDRÁULICO	
Bombas hidráulicas	Bomba duplo de pistões axiais variável + 2 x bombas de engrenagens
Pressão (bar)	210 x 210 x 200 x 34
Caudal (l/min)	16,8 x 16,8 x 10,8 x 6,5
Depósito hidráulico (l)	16 (depósito) / 24 (total)
Tipo de motor de rotação	Pistões axiais fixos
Tipo de motor de translação	Pistões axiais variável

CIRCUITOS AUXILIARES	
1º circuito hidráulico auxiliar martillo (l/min)	33,6
2º circuito hidráulico auxiliar Powertilt/pinza (l/min)	10,8

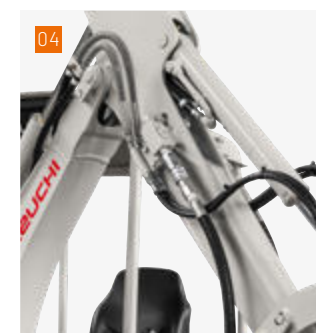
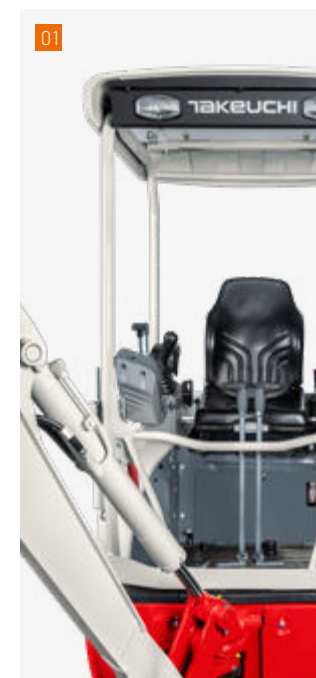

01 Posto ergonómico do condutor para trabalhar sem fadiga. Cilindro de elevação na parte posterior do braço, proporciona uma boa proteção contra danos.

02 Largura de via hidráulicamente variável - para maior estabilidade

03 Larga paala dozer de aço anti-torção com variação manual

04 3 circuitos hidráulicos, 2 deles comandados por potenciômetros

05 Tampão de reabastecimento com fechadura/chave

06 Ampla tampa de registro para garantir um acesso aos componentes hidráulico e de combustível, da bateria e para limpeza do radiador.

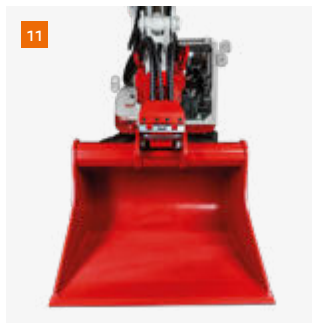
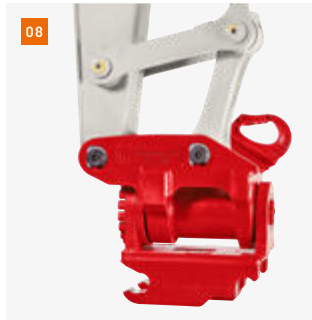
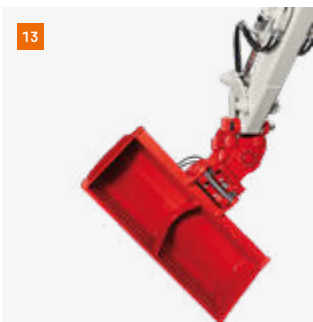
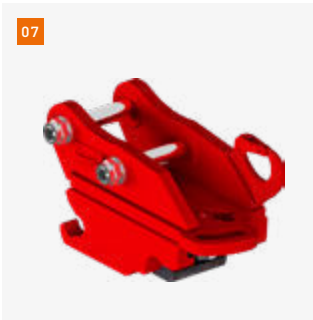

- 07 Engate rápido mecânico HUPPPlate M
- 08 Implemento giratório HUPPTilt com engate rápido hidráulico HUPPPlate H
- 09 Martelo hidráulico HUPPBreak 72
- 10 Pinça universal HUPPGrip UG02 com HUPPTilt
- 11 HUPPTilt com engate rápido hidráulico HUPPPlate H, os baldes podem ser montados ao contrário
- 12 Broca X2500
- 13 HUPPTilt com balde de limpeza fixo
- 14 Ripper Martin



Mais acessórios em  
[huppenkothen.com/  
 accessorios-para-excavadoras](http://huppenkothen.com/acessorios-para-excavadoras)

### Capacidades de carga (kg)

Pela frente (pala dozer levantada)

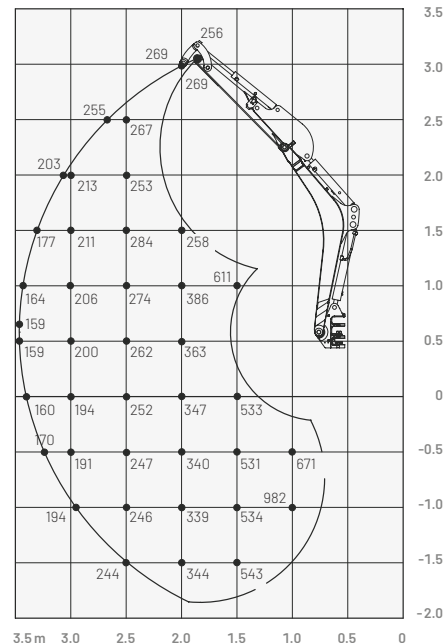

As cargas indicadas na tabela não excedem 87% da capacidade de elevação hidráulica ou em 75% de carga basculante.

### Dimensões (mm)

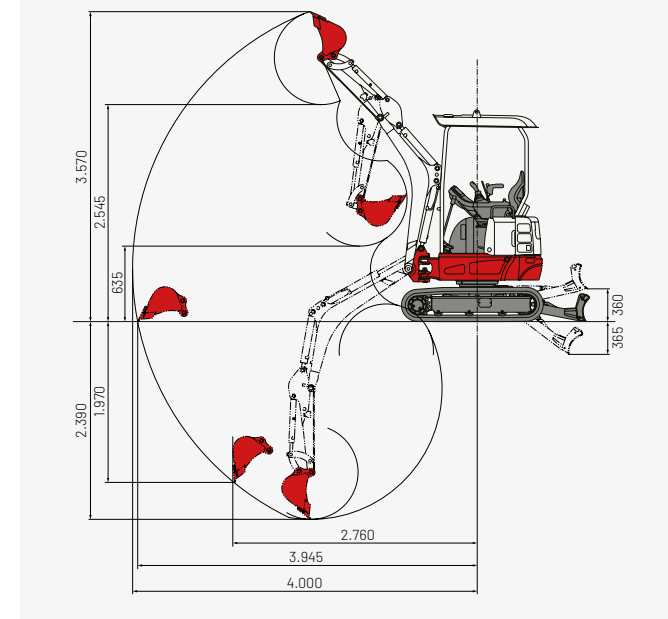
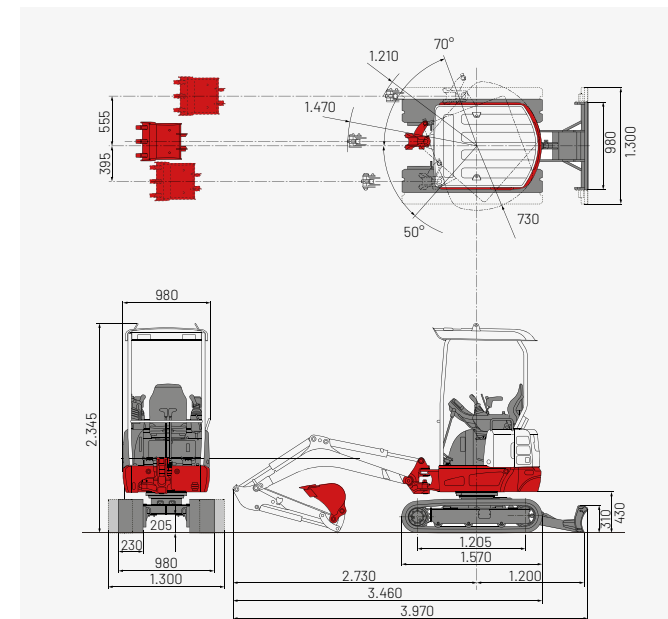

## Huppenkothen - o seu trabalho, o seu parceiro, o seu sucesso!

Se queres comprar ou alugar uma máquina de construção, se valoriza a qualidade e não quer perder tempo: a Equipafal é a sua escolha perfeita. Aqui você encontra o que precisa para as suas obras. Se você tiver alguma pergunta:

**Estamos sempre à sua disposição.**

**41**

Delegações

**350**

Trabalhadores

**4.500+**

Máquinas

**100 %**

Serviço

### ESPAÑA (ES)

/

Huppenkothen GmbH

T +34 902 050 032

M +34 606 321 116 Hamid

M +34 682 623 072 Nacho

### PORTUGAL (PT)



Avenida Eng. Duarte Pacheco, Amoreiras,

Torre, Piso 3, Sala 7

1070 - 103 Lisboa

Website - [www.samurai-machinery.com](http://www.samurai-machinery.com)

Contactos + 351 255 490 420 / [info@samurai-machinery.com](mailto:info@samurai-machinery.com)

A gama completa de  
produtos e serviços  
da Huppenkothen

